

CUIDADO

Si el llenado no se realiza de inmediato :
cargar la cisterna con un mínimo de 5 cm de líquido

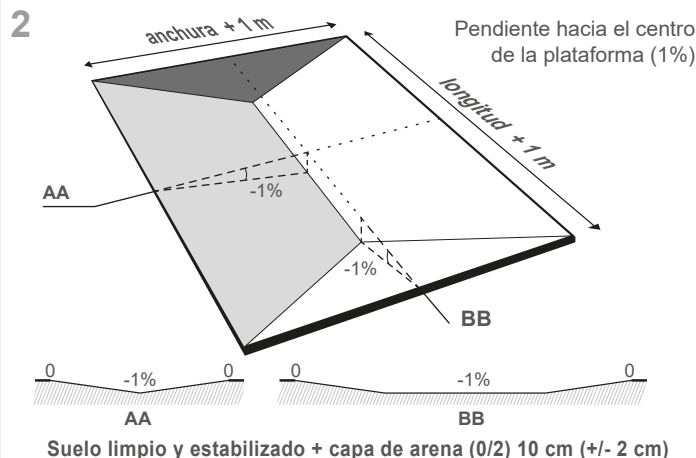

3 **IMPORTANTE**
Instalación de la cisterna según su volumen

V. (m ³)	cantidad de personas
de 1 a 180	1 a 2
de 180 a 480	3 a 4
de 480 a 700	4 a 6
de 700 a 1200	6 a 8
> 1200	8 a 10

Está **estrictamente prohibido** manipular el producto con maquinaria para evitar cualquier deterioro

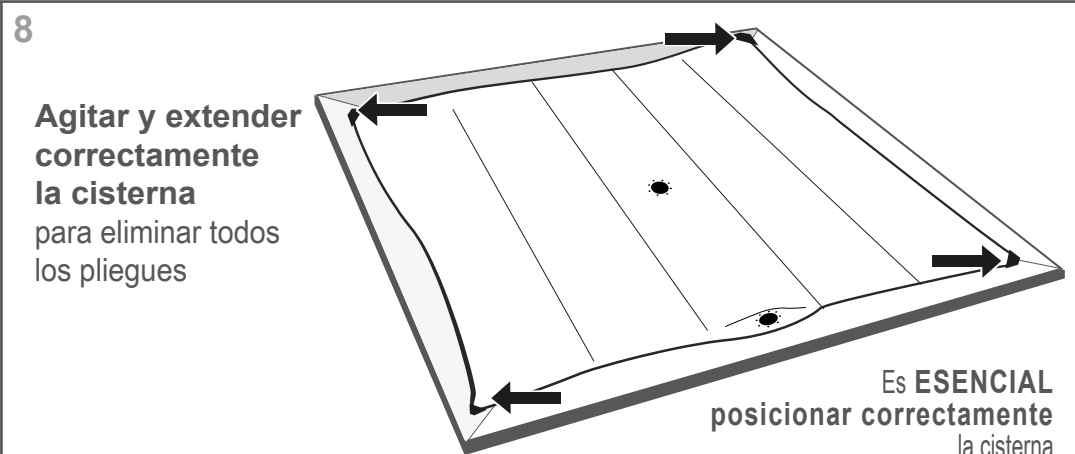
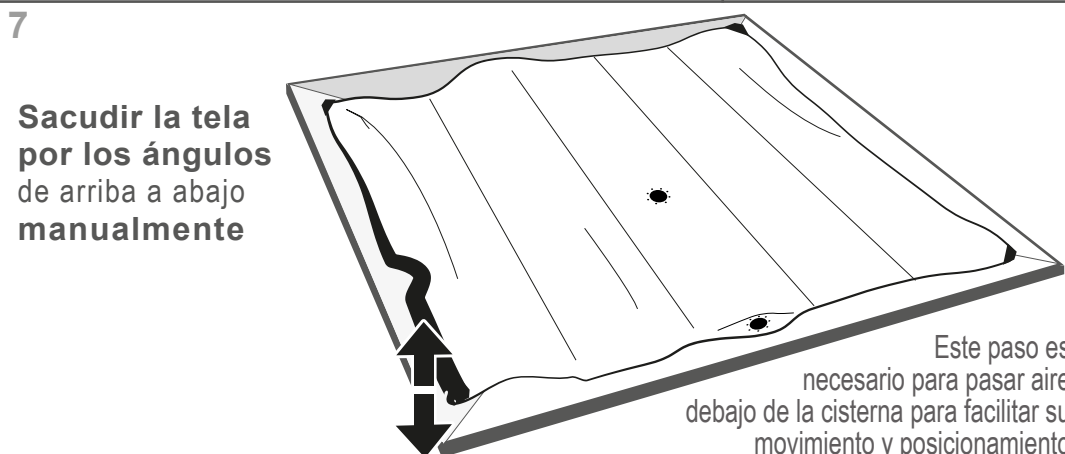
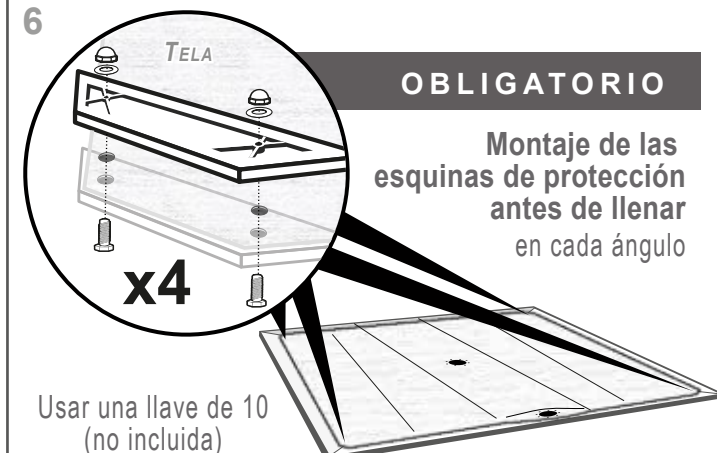
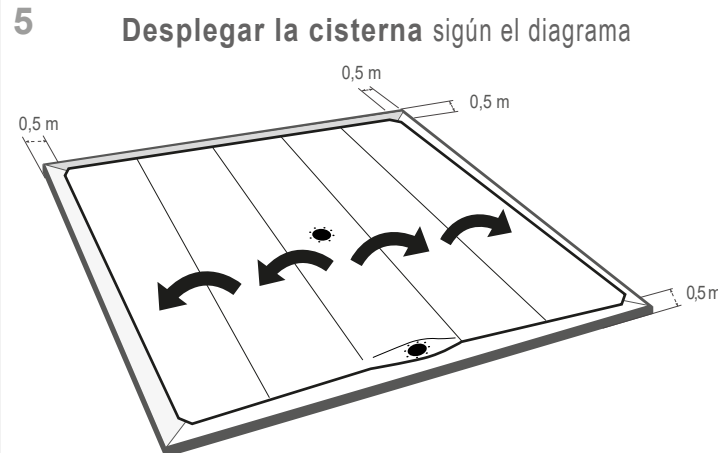
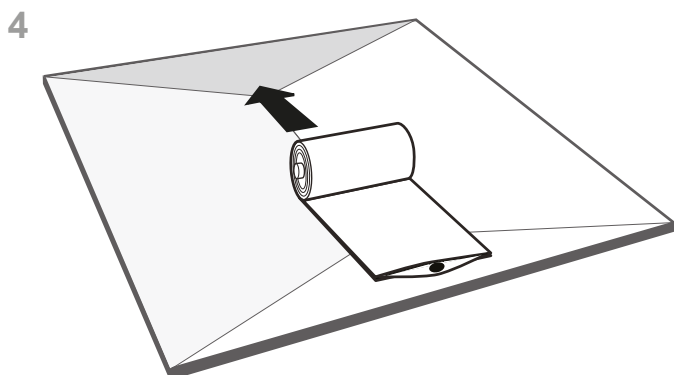



9 PARA TODAS LAS BOQUILLAS

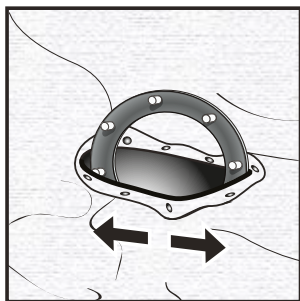

ESTIRAR CON CUIDADO
sin herramientas para pasar
la contrabrida con su sello adentro

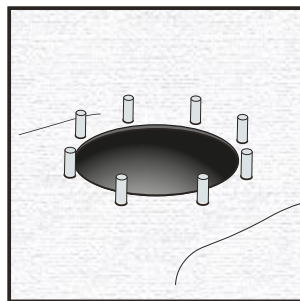

Instalar correctamente
la contrabrida
en su boquilla

10 Usar una llave de 13 (no incluida)

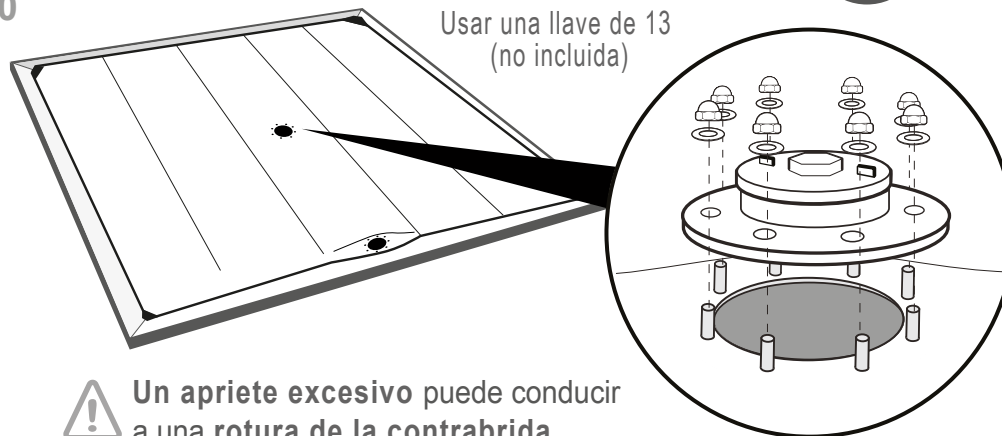

! Un apriete excesivo puede conducir a una rotura de la contrabrida

11 Usar una llave de 13 (no incluida)

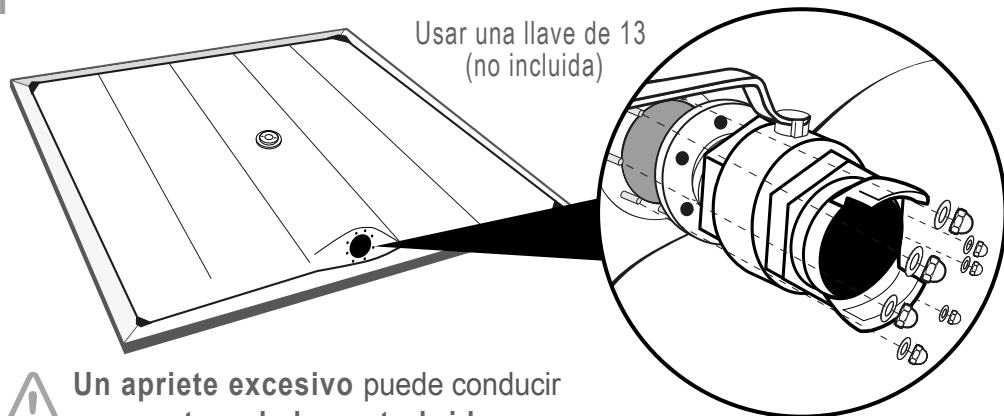

! Un apriete excesivo puede conducir a una rotura de la contrabrida

12 PASOS ESENCIALES A REITERAR

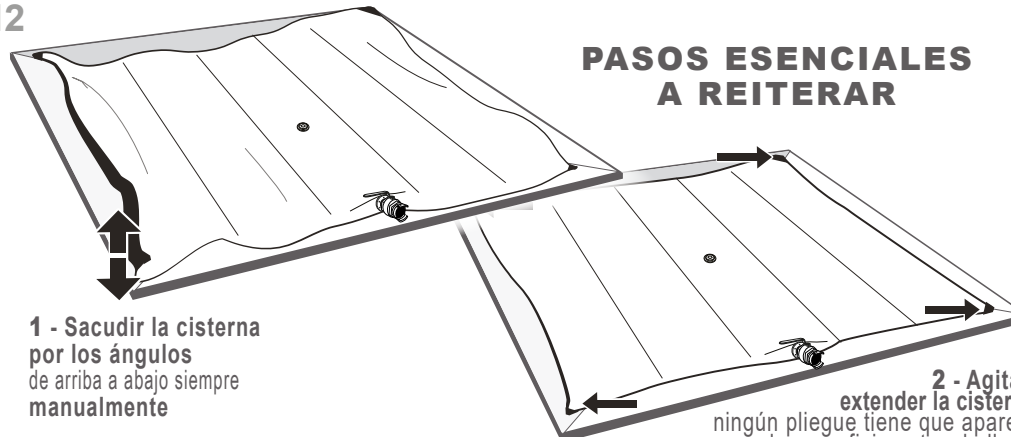

1 - Sacudir la cisterna por los ángulos de arriba a abajo siempre manualmente

2 - Agitar y extender la cisterna: ningún pliegue tiene que aparecer en la superficie antes de llenar

13 Seguir las instrucciones de uso

