

CUIDADO

Si el llenado no se realiza de inmediato :
cargar la cisterna con un mínimo de 5 cm de líquido

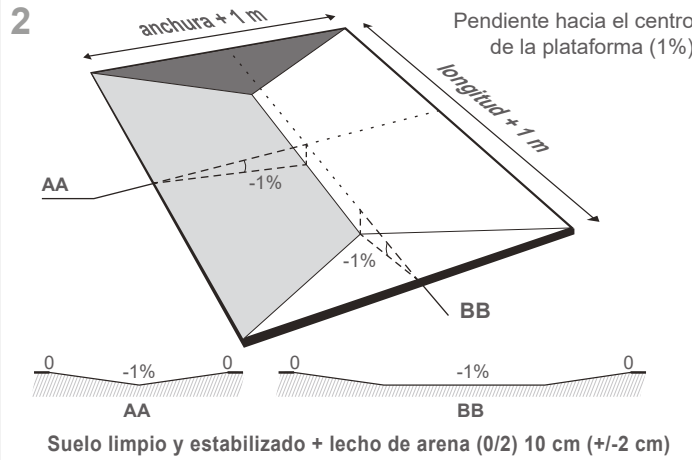

3 **IMPORTANT**
Instalación de la cisterna según su volumen

V. (m ³)	cantidad de personas
de 1 a 180	1 a 2
de 180 a 480	3 a 4
de 480 a 800	4 a 6

Está estrictamente prohibido manipular el producto con maquinaria para evitar cualquier deterioro

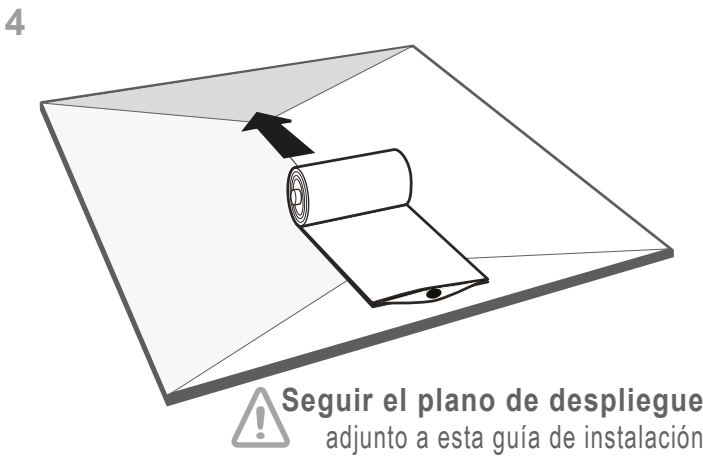

Seguir el plano de despliegue adjunto a esta guía de instalación

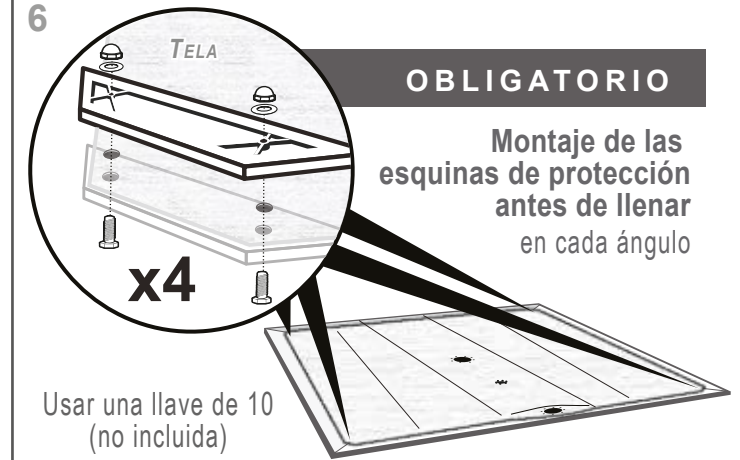
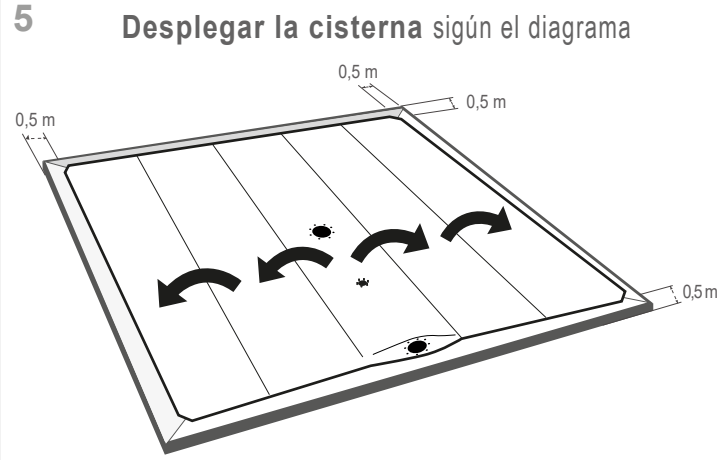

OBLIGATORIO

Montaje de las esquinas de protección antes de llenar en cada ángulo

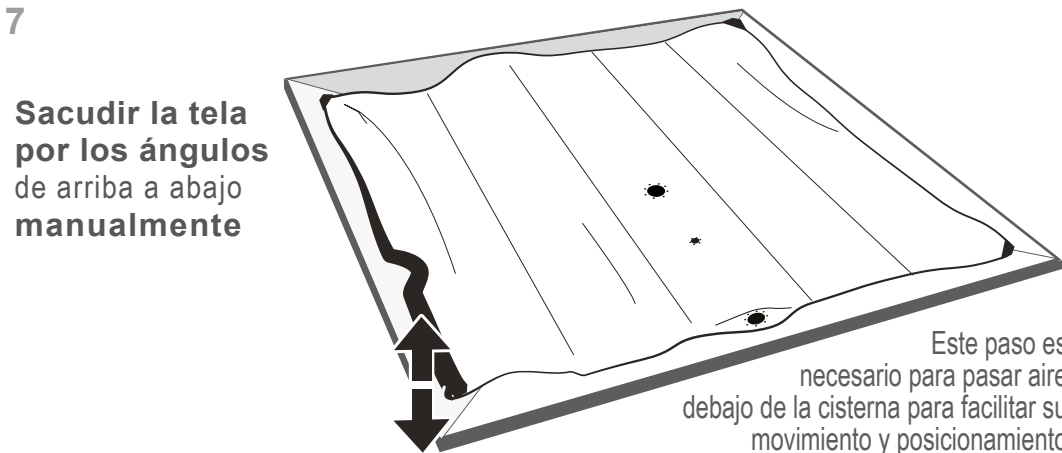

Este paso es necesario para pasar aire debajo de la cisterna para facilitar su movimiento y posicionamiento

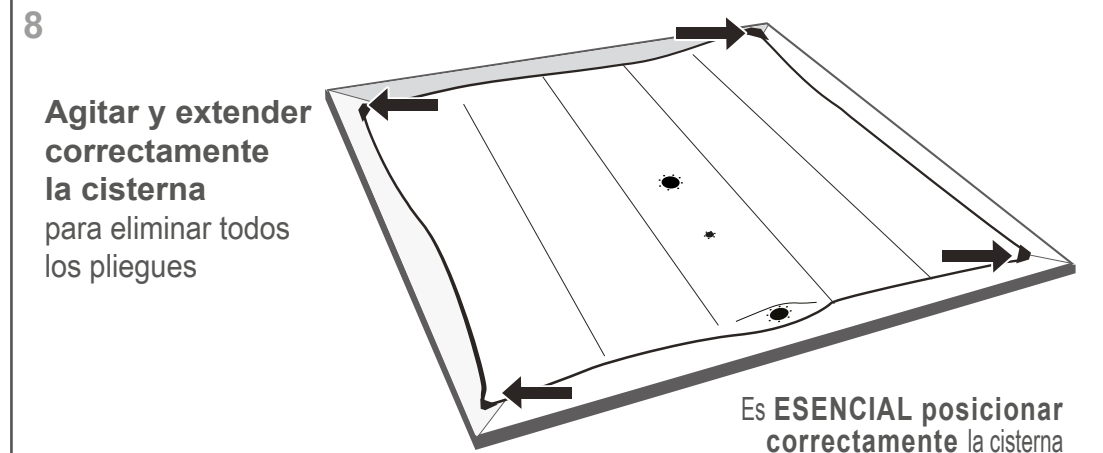

Es **ESENCIAL** posicionar correctamente la cisterna



9 PARA TODAS LAS BOQUILLAS

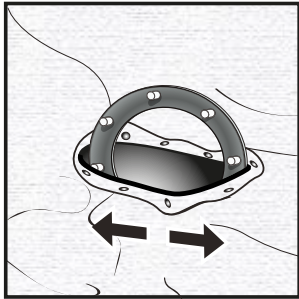

ESTIRAR CON CUIDADO
sin herramientas para pasar
la contrabrida con su sello adentro

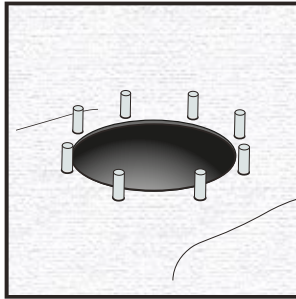

Instalar correctamente
la contrabrida en su boquilla

10  **Un apriete excesivo puede conducir a una rotura de la contrabrida**

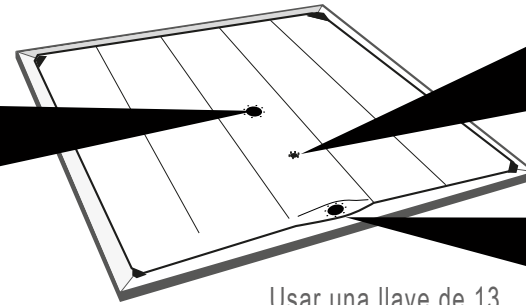
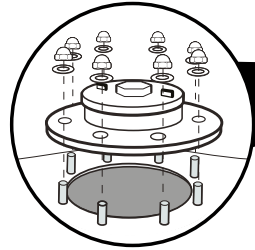

Usar una llave de 13
(no incluida)

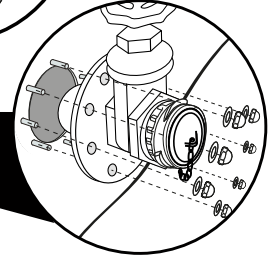
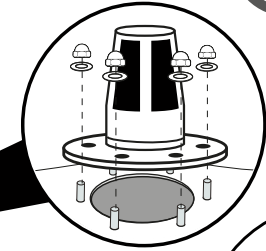

11 PASOS ESENCIALES A REITERAR

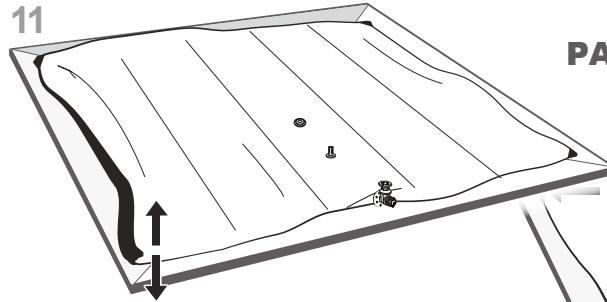

1 - Sacudir la cisterna por los ángulos de arriba a abajo siempre manualmente

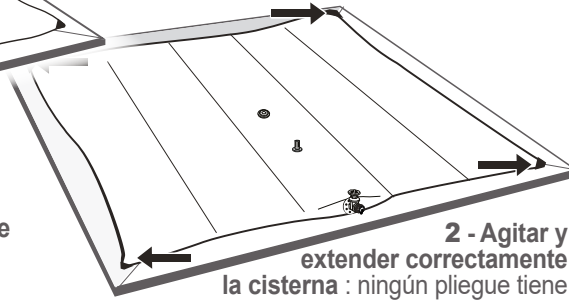

2 - Agitar y extender correctamente la cisterna : ningún pliegue tiene que aparecer en la superficie antes de llenar

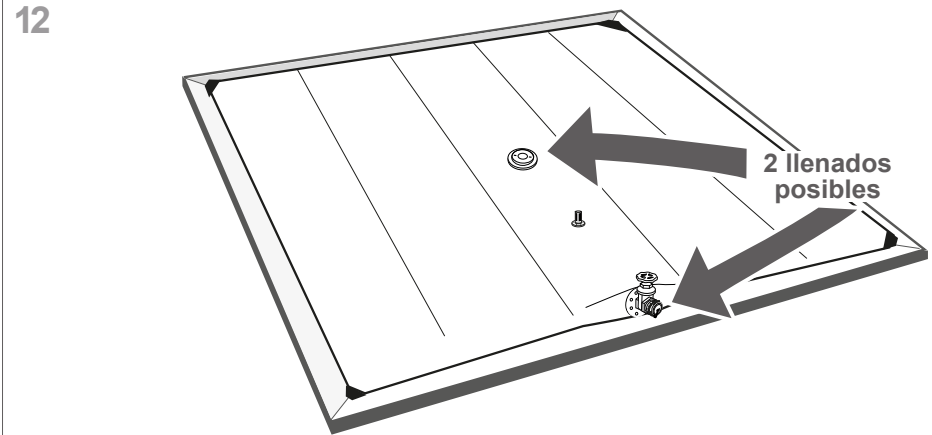

2 llenados posibles

13 **Seguir las instrucciones de uso**

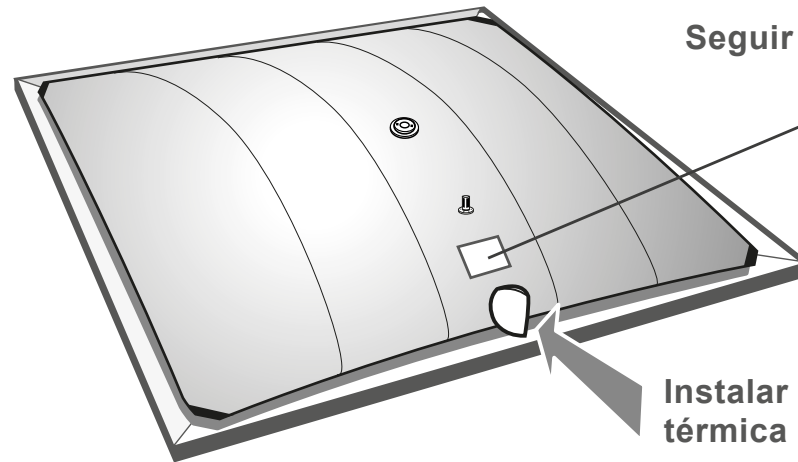

Instalar protección térmica de válvula